

Typ 910 1-5

Anwendung und Vorteile

- Kühlung von überhitztem Dampf bis nahe an die Sättigungstemperatur
- Preiswerte Vollkegeldüsen für feine Zerstäubung
- Gute Zerstäubung über großen Regelbereich
- 5 Baugrößen für weiten Anwendungsbereich
- Auslegung und Einbauhinweise mit verifiziertem Computerprogramm
- Optimaler Kondensatdruck: 16 bis 25 bar über Dampfdruck
- Geringe Schallemission
- Materialwahl für Rohrleitungen und Flansche entsprechend den Betriebsdaten und Kundenvorgaben
- Korrosionsbeständige Düsenwerkstoffe für lange Lebensdauer
- Materialabnahmen und Bauüberwachung nach üblichen Regelwerken
- Andere Stutzenstellung nach Kundenvorgaben
- Einschweißenden oder Flansche mit Sonderdichtungen entsprechend Betriebsdaten oder Kundenwunsch

Zubehör:

- Rohrleitungsstück mit Anbauflansch und Schutzhemd
- Regelventil für Einspritzwasser bzw. -kondensat
- Schaltschrank mit Kompaktregler und Temperatur Mess-Einrichtung

Type 910 1-5

Application and Advantages

- *Cooling of superheated steam close to the saturation temperature*
- *Reasonably priced full cone nozzles for well dispersed atomization*
- *Good vaporization within a wide control range*
- *5 sizes for a wide application area*
- *Design and installation recommendations generated by proven computer program*
- *Optimal condensate pressure: 16 to 25 bar above steam pressure*
- *Low noise level*
- *Material of pipes and flanges according to service data or customer request*
- *Corrosion resistant nozzle materials for long service life*
- *Material acceptances and manufacturing inspection according to the common standards*
- *Other positions of connecting pipes on customers request*
- *Welding ends or flanges with special gaskets according to service data or customers request*

Accessories:

- *Pipe with flanged mounting nozzle and protection shirt*
- *Control valve for injection water resp. condensate*
- *Switch case with controller and temperature gauge*

Maßtabelle und technische Daten

Dimensions and technical datas

Düsenstock mit 1 bis 3 Düsen

Nozzle assembly with 1 to 3 nozzles

Type / Type	910-1	910-2	910-3	910-4	910-5
Düsentyp / Type of nozzle	VKL 1/4"	VK 3/8"	VK 1/2"	VK 3/4"	VK 1"
Nennweite des Anschlussrohres d Nominal width of connecting pipe d	DN 1" [33,7 mm]	DN 1 1/2" [48,3 mm]	DN 2" [60,3 mm]	DN 2 1/2" [76,1 mm]	DN 2 1/2" [76,1 mm]
Rohrleitungsdurchmesser D1 Pipe diameter D1	DN 80 - 200	DN 100 - 250	DN 125 - 300	DN 150 - 400	DN 150 - 400
Nennweite des Anbauflansches D2 Nominal width of mounting flange D2	DN 40	DN 50	DN 65	DN 80	DN 80
Höhe des Düsenstockes über Rohrleitung H1 Height of nozzle assembly above pipe H1	460	460	460	460	460
Höhe des Anbauflansches über Rohrleitung H2 Height of mounting flange above pipe H2	230	230	230	230	230
Länge des Anschlussstutzens L*) Length of connecting stud L*)	130	130	150	150	180
Werkstoffe / Materials					
Rohre, Flansche Pipes, flanges	*/ 16Mo3 (15 Mo3) / 1.5415, 13CrMo4-5 (13CrMo44) 1.7335, 10CrMo910 (10CrMo9-10) / 1.7380 X6CrNiMoTi 17-12-2 (X10CrNiMoTi1810) / 1.4571 oder auf Anfrage / others on request				
Düsen / Nozzles	*/ X6CrNiMoTi 17-12-2 (X10CrNiMoTi1810) / 1.4571 oder auf Anfrage / others on request				
KV-Wert der Düsen KV-value of nozzles	0,016 - 0,64	0,13 - 1,61	0,54 - 3,22	1,07 - 5,07	1,69 - 10,06

*) für Anbaustutzen D2 in PN 40: andere Nenndrücke auf Anfrage
*/ Werkstoffbezeichnung / -Nr.

*) connecting stud D2 = PN 40: other nominal pressures on request
*/ material identifier / -no.

Teilleiste

Parts list

A Düsenstock

A Nozzle assembly

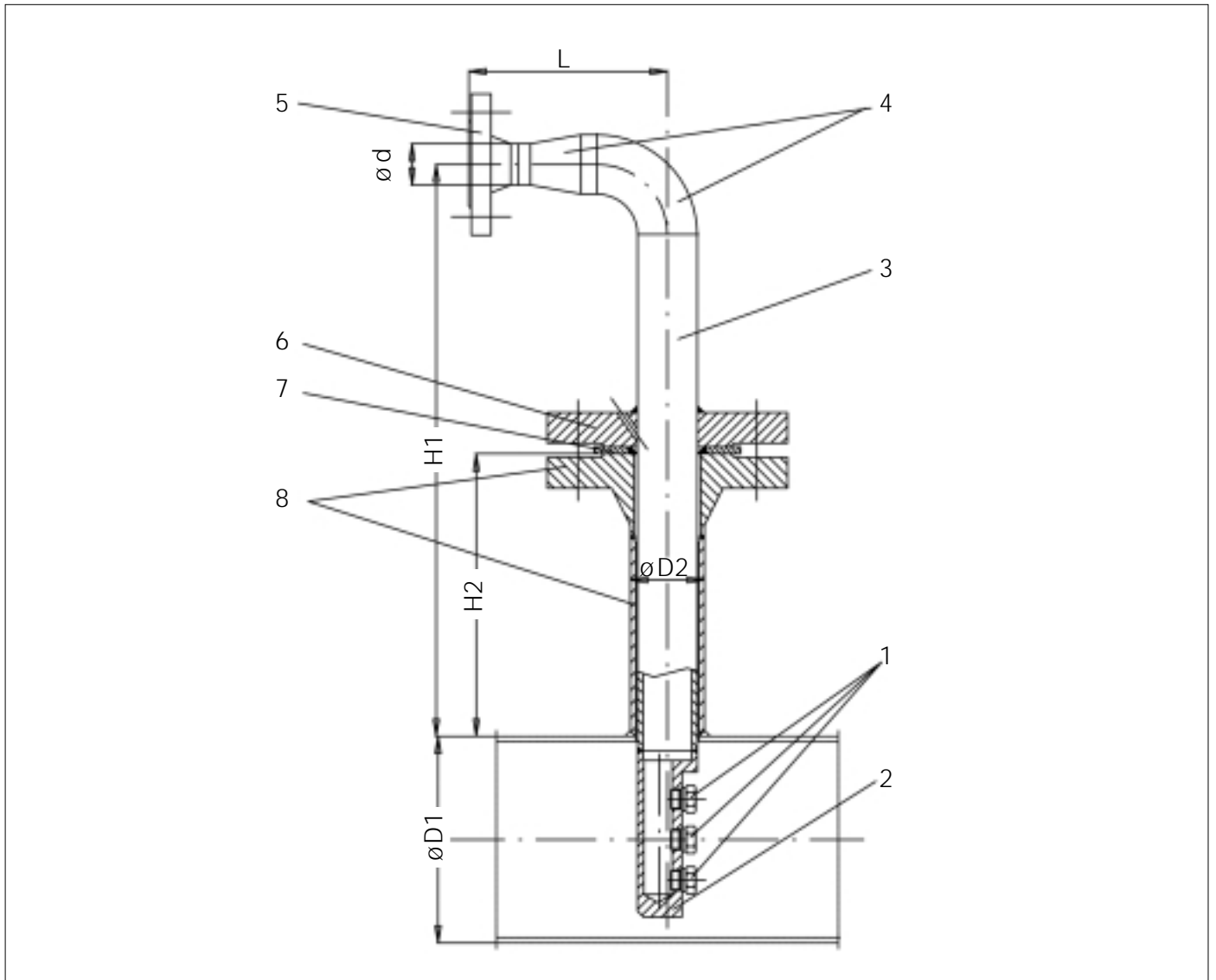

1. Düsen
2. Düsenhalter
3. Rohrleitung f. Einspritzwasser
4. Bogen und Reduzierung
5. Vorschweißflansch für Einspritzwasser
6. Blindflansch
7. Dichtung
8. Stutzen mit Vorschweißflansch

1. Nozzles
2. Nozzle holder
3. Pipe for injection water
4. Elbow and reducer
5. Welding end flange for injection water
6. Blind flange
7. Gasket
8. Connection piece with blank flange

Zeichnung

Drawing

B Düsenhalter

B Nozzle holder

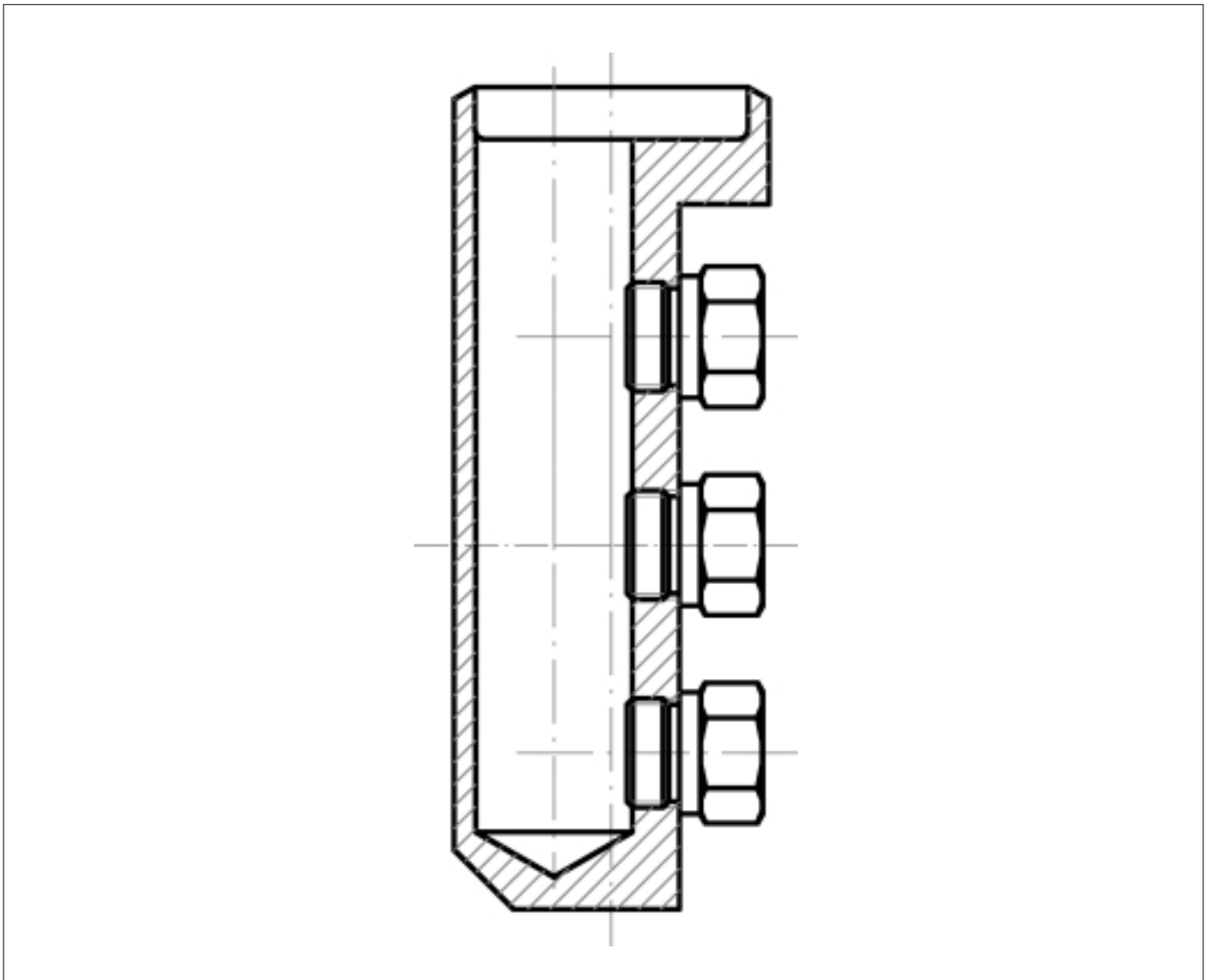

Düsen durch Heftnaht gesichert

Nozzles fastened by means of welding seam